

パネルスタンド V C T - 6

機器概要

本製品は、VC-20のタッチパネルディスプレイを机上で使用するための専用スタンドです。
モジュージャックによる接続によりタッチパネルディスプレイの設置場所の移動を容易にしています。
角度調整機構により適切な操作角度(90° ~ 45°)に調整可能です。

機器仕様

傾斜角度	90° ~ 45°
使用環境条件	温度0 ~ 40、湿度35 ~ 85% (ただし結露しないこと)
外形寸法	幅282mm × 奥行き190mm × 高さ225mm
質量	1.9kg
仕上げ	ポプラ材、ポリウレタン塗装
通信ケーブル	8極モジュラーケーブル(2m) + VC-20用信号ケーブル: 13m 以下
付属品	8極モジュラーケーブル(2m)、9P-Dsub - 8極モジュラー変換アダプター

外観・寸法 (名称)

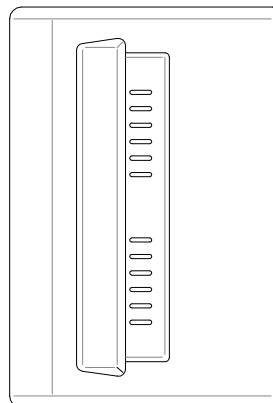

傾斜部
可動ヒンジ
台座部
モジュラーポート部

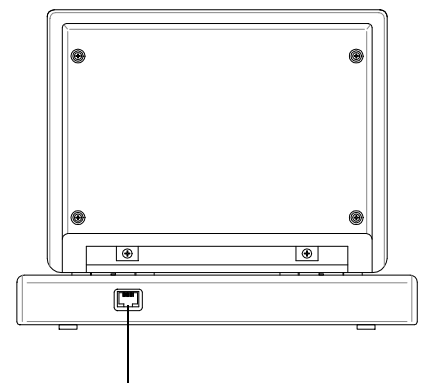
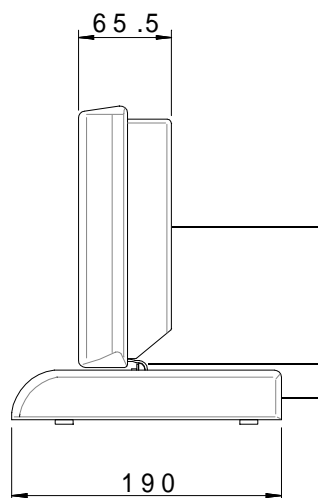
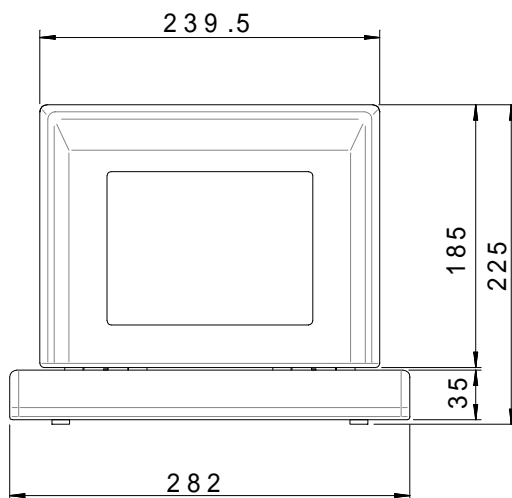

単位: mm

仕様および外観は改良のため、予告無く変更することがあります。

平成11年8月現在