

CVAS システムコントローラー CP-50X 用 15インチタッチパネル

(CVAS)

■ 機器概要

本機は、美しい画像と優れた耐久性・信頼性を誇るアナログ抵抗膜方式のタッチパネルです。

- タッチ位置を自動補正するオートキャブレーション機能を搭載
- 自動で最適な画質に自動調整する「NTAA 機能」搭載
- タッチパネルの表面処理はアンチリフレクション処理 * 低反射コーティング
- モニターは15型カラーTFT 液晶を採用

■ 機器仕様

項目	機能
モデル	R15M3V-G
外形寸法	345(横)×344(縦)×166(奥行)mm
重量	約4Kg
電源・消費電力	AC100V~240V、50/60Hz・20W(最大)
使用温度範囲	5~35° C
使用湿度範囲	30~80%RH(結露なきこと)
最大解像度	1024x768ドット
表示色	1620万色
輝度	250cd/m ²
コントラスト比	400:1
タッチパネル部 方式	アナログ抵抗膜方式
タッチパネル部 表面処理	アンチリフレクション処理、* 低反射コーティング
通信端子	RS-232C(D-sub9ピン)
製造元	オリエント商事株式会社

■ 外観

単位: mm

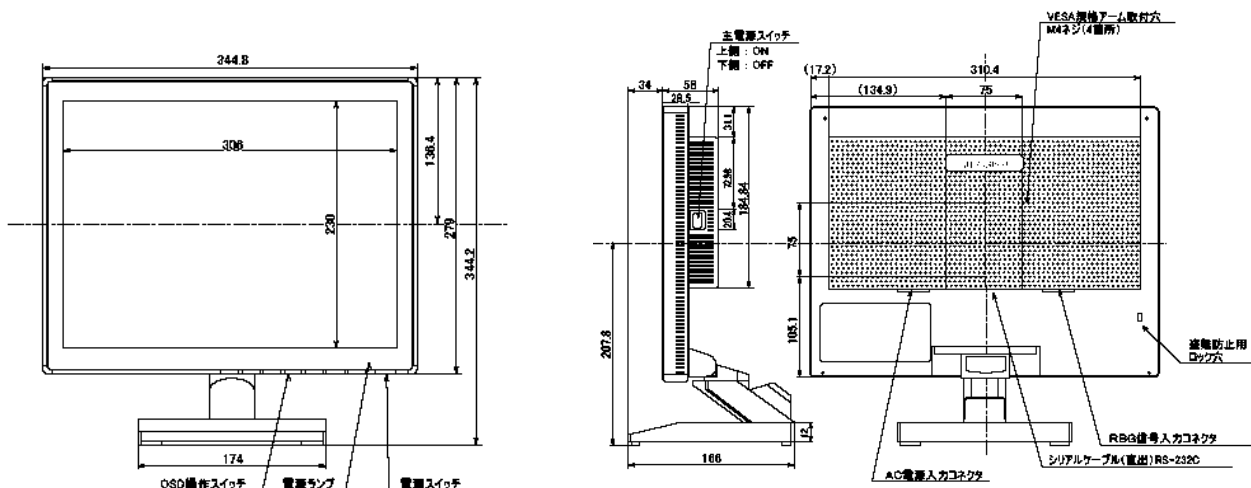

※仕様および外観は改良のため、予告無く変更することがあります。

H17年9月現在