

パンフォーカス パンチルトズームカメラ PF-PT490

機器概要

本製品は、ピント調整不要のパンフォーカスズーム監視カメラです。
 手でカメラを上下左右自在にコントロール可能、電動パンチルト機能。
 パンフォーカスレンズ搭載で、フォーカス調整が不要。
 同軸多重コントロール機能と2.6倍ズーム機能搭載。

機器仕様

電源	DC12~15V/AC24V±10% 50Hz/60Hz	消費電力	7 W
撮像素子	1/4インチ インターライン転送カラー-CCD	有効画素数	約38万画素、768(H)×494(V)
同期方式	内部同期	テレビジョン方式	カラー-NTSC準拠
走査方式	525本、60フィールド/秒		
解像度	水平解像度520TV本、垂直解像度350TV本	S/N	50dB以上(AGC-OFF時)
最低被写体照度	1.9lx(F1.9、AGC最大、カラーモード)	ホワイトバランス	ATW/AWC/MWB/屋外/屋内/蛍光灯
逆光補正	中央重点/全画面評価側光方式(2モード)	AGC	ON(HIGH/NORMAL)/OFF
レンズ	電動パンフォーカスf=2.8~7.3mm F1.9~3.0		
画角	水平73~28°、垂直54~21°、対角92~35°	ガンマ	0.45/1
電子シャッター	1/60、1/100、1/250、1/500、1/1000、1/2000、1/4000、1/10000秒	フリッカーレス	ON/OFF
モーション検出	ON/OFF モーションズーム機能付き	プライバシーマスキング	8箇所 ON/OFF
映像出力	VBS1.0V(p-p)/75、BNC 接栓		
アラーム入力	2CH(NO/NC 切替)、アラームズームアップ、アラームプリセット、アラーム警告機能付き		
アラーム出力	1CH(NO/NC 切替)	カメラタイトル	ON/OFF、最大 16 文字、タイトル位置調整可能
アパーチャ補正	LOW/NORMAL/HIGH/OFF	通信	RS-485(同軸制御にも対応)、VAC-71 対応(別売)
旋回動作範囲	パン0~335° [壁取付時:±55°]、チルト0~90° [壁取付時:0~90°]		
旋回速度	プリセット時 パン/チルト 最大 120°/秒、マニュアル操作時 パン/チルト 5~100°/秒		
プリセット	16ポイント		
オートモード	オートパン/シーケンシャルパン		
使用条件	温度 -10~+40、湿度 90%以下 (結露しないこと)		
外形寸法	150.9(W)mm × 115.5(H)mm、ドーム径 99.8mm	質量	640g

外観

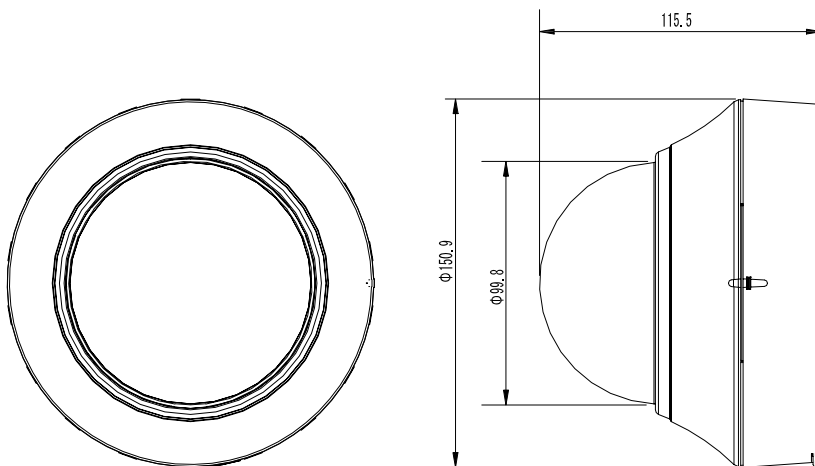

単位: mm

仕様および外観は改良のため、予告無く変更することがあります。

平成19年 8月 現在