

# EDP-XG30用天井取付金具(高天井用) PB-300H

## ■ 機器概要

本製品は、液晶プロジェクター EDP-XG30 を天井に吊り下げるための高天井用の専用取付金具です。

## ■ 機器仕様

本体材質	鉄製一部アルミ		
外形寸法	幅:282mm 奥行:191mm 伸長:755mm 縮長:515mm		
質量	約 4.2kg		
塗装色	メタリックシルバー		
動作周囲温度	-10°C~+45°C		
アングル角度調整範囲	回転角度	左右傾斜角度	上下傾斜角度
	±5°	±5°	±5°

## ■ 外観

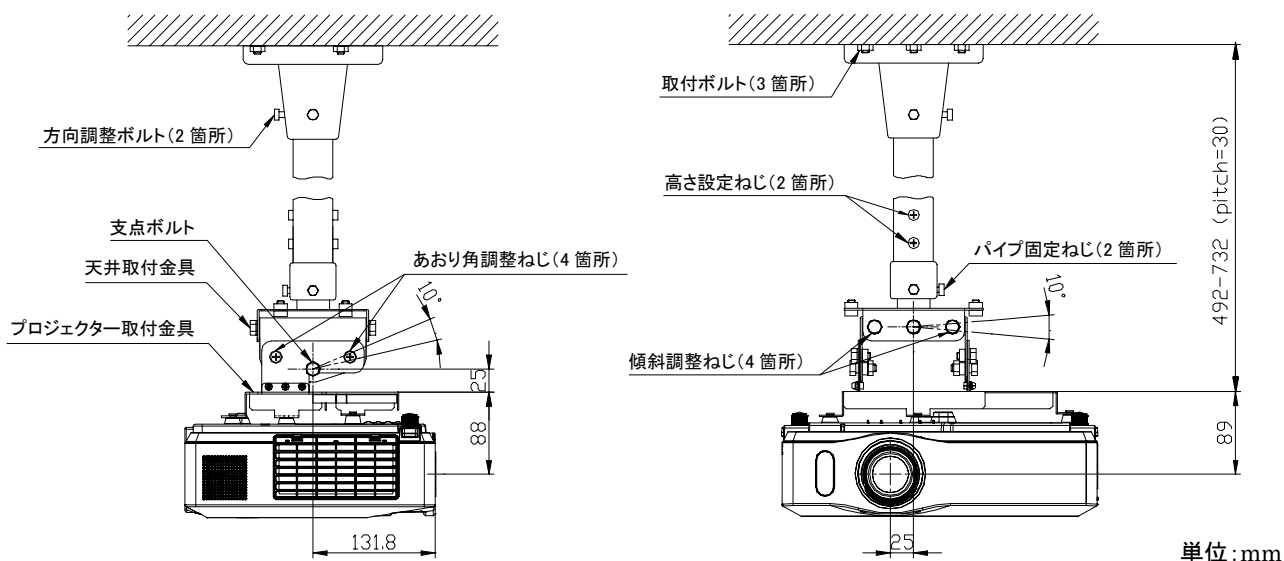
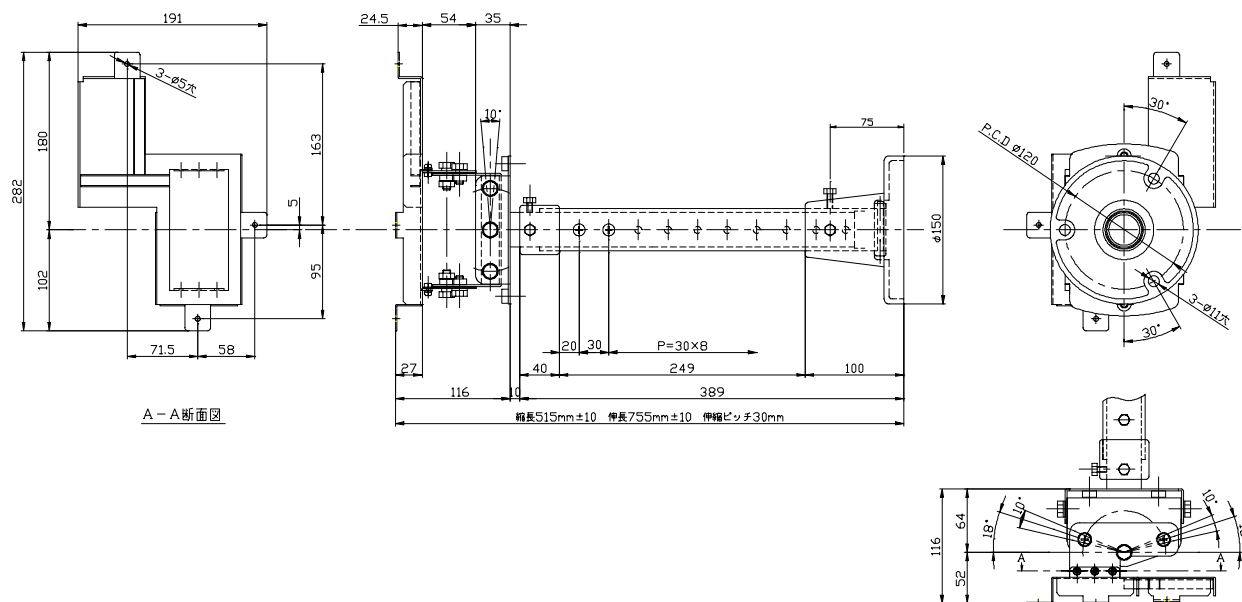

※ 仕様および外観は改良のため、予告無く変更することがあります。  
平成 20年 5月現在