

# 取付金具 EB - 16 S

## 機器概要

高感度カメラ SVM2130、SN2230 IP 専用の取付金具です。  
取付金具 EB - 1835 S との組合せ金具です。

## 機器仕様

材質	ステンレス鋼板 (SUS304CP) t1.5
外観処理	ポリウレタン系塗装
塗装色	シルバー
質量	約600g

## 外観・寸法

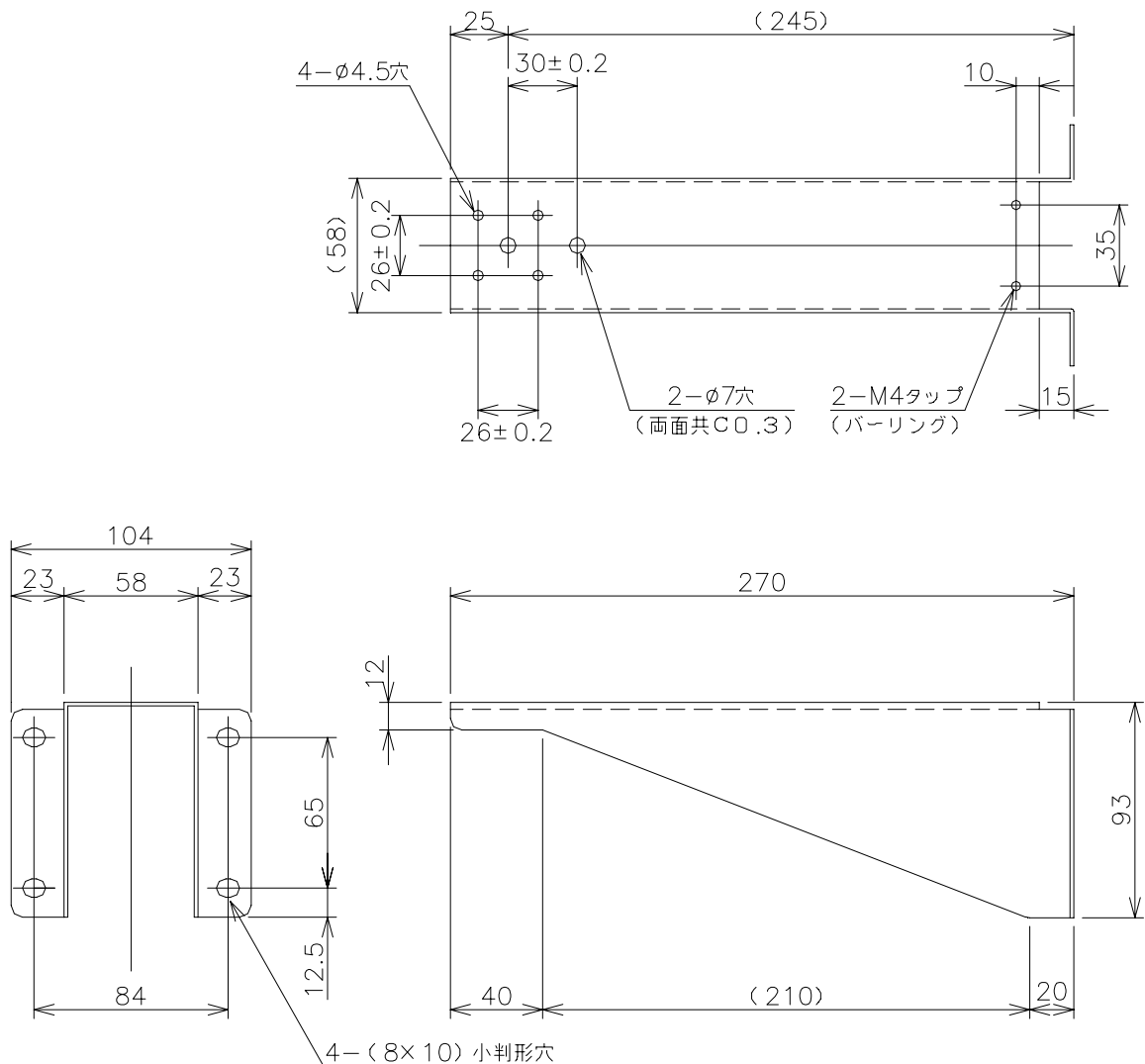

単位:mm

仕様および外観は改良のため、予告無く変更することがあります。平成17年12月現在