

ビームセンサー専用マウント金具 BS-HL

機器概要

本製品は、赤外線ワイヤレスコントロールシステムの増設受光部 BS-X1 専用のマウント金具です。

機器仕様

適合機種	BS-X1
質量	0.1Kg

外観・寸法 (名称)

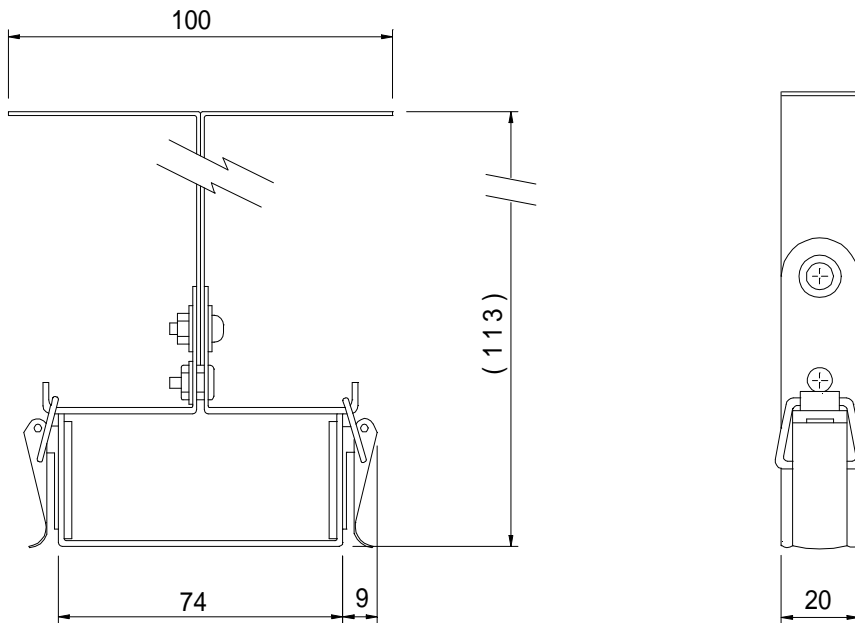

単位 : mm

仕様および外観は改良のため、予告無く変更することがあります。

平成 11 年 9 月 現在