

ビームセンサー 分配アダプタ BS-112

機器概要

本製品は、赤外線方式ワイヤレスコントロールシステムの受光部分配器です。
システムコントローラ(EW-3400)に3個以上のビームセンサーを増設する場合に使用します。

機器仕様

| | |
|-----------|--|
| 分 配 数 | 2分配 |
| コ ネ ク タ | 入力 Dsub 9P(メス)×2 出力 Dsub 9P(オス) |
| 外 形 寸 法 | 幅112mm、高さ44mm、奥行50mm |
| 質 量 | 210g |
| ケ ー ス 材 質 | SECC-E |
| 仕 上 | 黒艶消し塗装 |

外観・寸法 (名称)

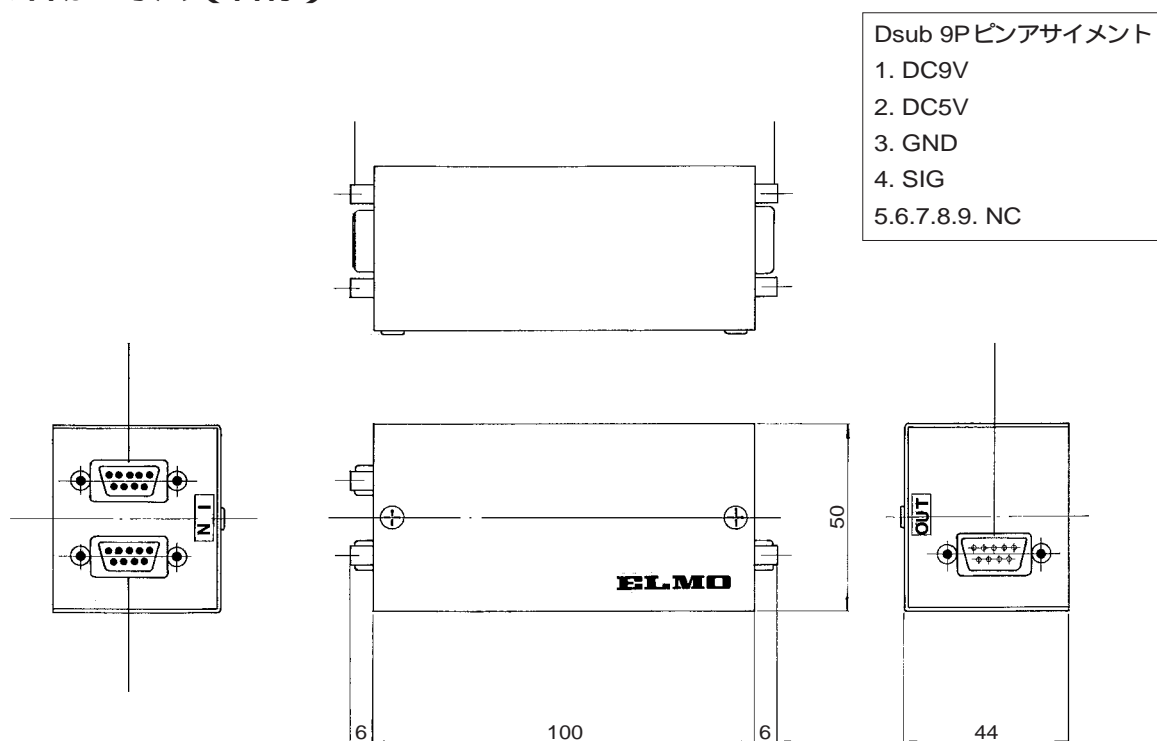

出力コネクタ(Dsub 9P オス)
 入力コネクタ(A)(Dsub 9P メス)
 入力コネクタ(B)(Dsub 9P メス)
 シェル固定ネジ

単位 : mm

仕様および外観は改良のため、予告なく変更することがあります。