

ELMO[®]

[資料提示装置]

ビデオ出力タイプ

ビジュアルプレゼンター

EV-402AF ¥262,500 (本体¥250,000)

EV-402AF(E) ¥220,500 (本体¥210,000)

※EV-402AF(E)は、5型TFT液晶カラーモニター/LCDモニターアタッチメントなし

**シンプルなデザインと
抜群の操作性で使いやすさが一新。**

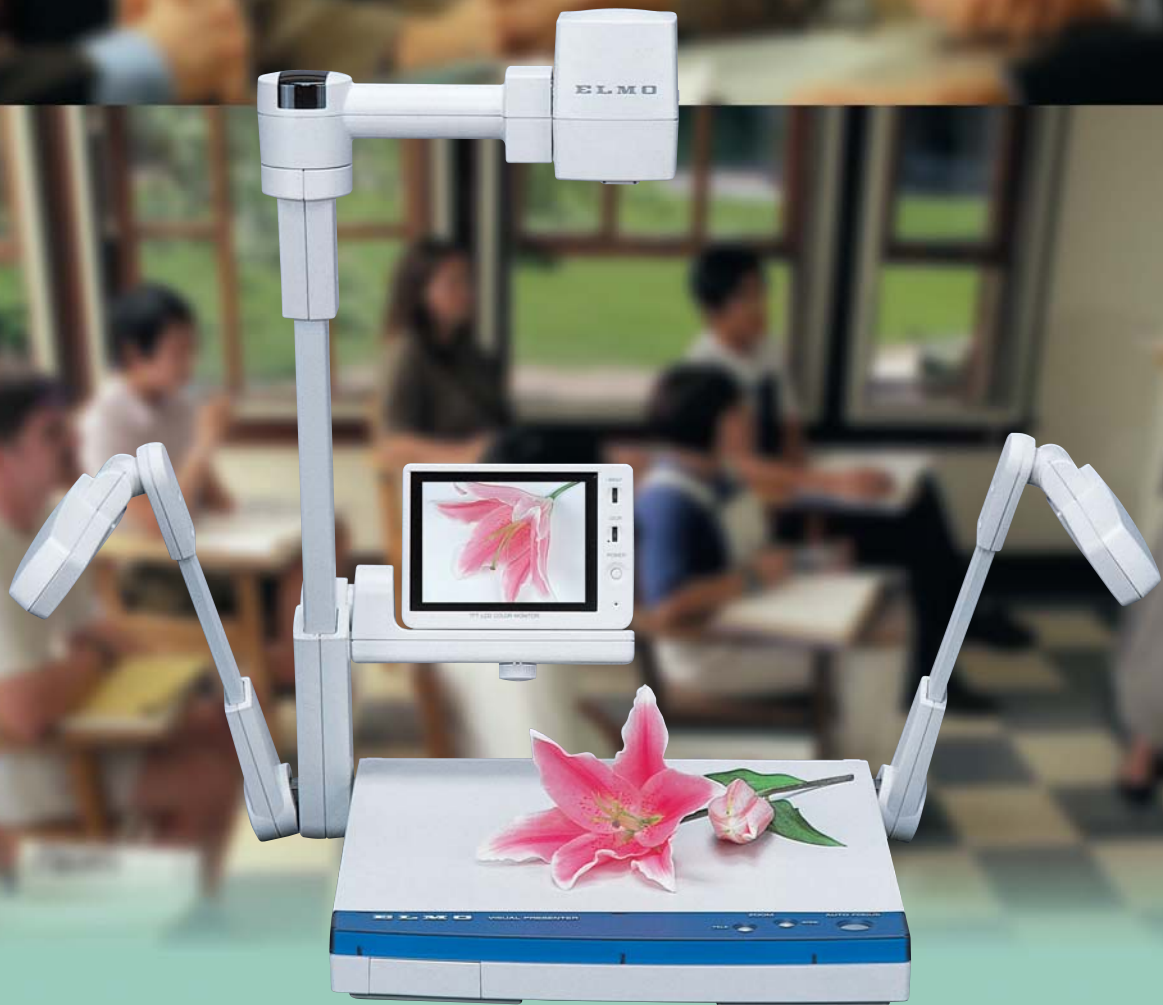

文部科学省「学習指導要領」対応
発表・表示用教材提示装置

簡単操作と軽量小型化で新登場。

“だれにでも簡単に使いやすい”をコンセプトに、EV-402AF/EV-402AF(E)が新登場。

高感度41万画素CCDカメラによる高画質と、24倍連続ズームを始め、2倍スクロール、ネガ/ポジ反転、白黒/カラー切換えなど、厳選された機能を搭載。また、高機能を簡単に操作でき、女性でも楽に持ち運びいただける6kgの軽量・小型化の実現により、テレビ会議やパソコン教室などの教室ユースに、気軽に使えて大きな威力を発揮します。



VISUAL PRESENTER EV-402AF

41万画素高感度CCD搭載、水平解像度470TV本の高画質

従来より感度をアップした新しい高感度CCDカメラを搭載。低照度でも画像を鮮明に撮像し、カメラ部でクリアに捕らえた映像は、画像を損なうことなくモニターへ。原色から中間色、立体物のディテールまで資料に忠実に再現し、高画質な映像が得られます。

新規DSP採用の高精度オートフォーカス

レンズ制御にはアイリスデジタル制御方式を採用。アイリス/フォーカス制御が一段とスムーズになりました。印刷物から立体物にいたるまで正確に素早くフォーカス調整しクッキリとした映像で再現します。さらに、ワンプッシュオートフォーカスですらピント合わせは簡単です。

Sビデオ端子、外部制御RS-232C端子で汎用のパソコンから制御可能

高画質をダイレクトに出力できる端子を装着しました。パソコンなど周辺機器とリンクして資料作成やプレゼンテーションにも対応します。



デジタルズームで24倍の大迫力!

資料の強調したい部分や細部をズームアップ。光学12倍ズームレンズと2倍の電子ズーム機能により、連続24倍の迫力画像がワンタッチ操作で実現できます。また倍速機能付でスピーディーに拡大・縮小が行えます。



見せたいポイントを中央に、設定可能なスクロール機能

2倍に電子拡大した画面を思いのままに移動できるスクロール機能を搭載。スクロールすることにより、見せたいポイントや強調したい細部をモニター中央に設定することも可能です。



高機能を使いやすくバージョンアップ、これからの新基準プレゼンター。

瞬時に遠・近の切換えが可能 クローズアップレンズ

着脱が簡単なワンタッチ方式で、遠・近の被写体撮影も瞬時に切換えができます。カメラヘッド部を水平にセットすれば、壁面や遠景なども撮影可能。被写体が遠距離の場合はクローズアップレンズを手前に開きます。



フォーカス範囲を拡大。 立体物の高さ15cmまで撮像可能

最大高15cmまでの立体物に対応、これまで難しかった高さのある模型や実物も効果的な資料として活用いただけます。



取付簡単なワンタッチ方式の5型TFT液晶カラーモニター

(モニター裏に配線コードをすっきり収納)

ワンタッチ取付けの5型TFT液晶カラーモニター

資料の位置、ズーム、ピントの確認が行える液晶モニターは、取付けも簡単になってワンタッチで差し込むだけ。取付け位置はカメラボールで、モニターアタッチメントの動きでモニター角度が調整でき、さらに見やすく確認しやすくなりました。
※EV-402AF(E)は、5型TFT液晶カラーモニターが付属しておりません。

多彩なカメラワークに応える カメラヘッド回転機能

カメラヘッド部が回転しますから多彩なカメラワークが行えます。プレゼンターステージからはみ出した資料や壁面に掛けた資料、さらには、会場全体に及ぶワイドな撮影ができます。



フルフラット設計のステージで 大きな資料も移動がスムーズ

プレゼンターステージへの置き資料はB4判相当に対応。ステージをフルフラット設計にしたことで、より広範なサイズの資料にも対応でき、ステージ上の資料の移動もスムーズに行えます。



照明アームは、右側のみの折り畳み使用も可能。また、照明も右側のみのON/OFFが可能。



画面を見ながらコントロール 機能充実のワイヤレスリモコン

画面ズーム、オートフォーカスなどの操作がすべて手で行えるワイヤレスリモコンを装備。画像を見ながら、ゲストの様子に合わせて思いのままにコントロールできます。さらにリモコン受光部をカメラボール上部に設置し、会場内の多彩な場所からのコントロールを可能にします。

ボタン3つの簡単シンプル操作

“だれにでも使いやすい高機能”で、操作性もグンとアップしました。プレゼンターステージには、ズームとオートフォーカスのボタンが3つだけ。簡単に使えるシンプル操作を実現しました。



カラー/白黒切換

ワープロ資料や図面などの白黒原稿も、にじみのないクッキリ画像に再現します。

的確なライトアップ、 フレキシブル機構照明

ライトヘッドに自在な可能性をもたせました。アームの可能角度180度と合わせて、プレゼンターステージ内はもとより、TV会議の人物までフレキシブルにライトアップします。



6kgの軽量小型の シンプルボディ

収納時は、カメラ・照明のボールを簡単に折り畳めて、しかも6kgという軽量小型化を図りました。どこでもいつでも場所を選ばず、どなたにでも高機能を使いこなしていただけます。また、ステージ手前の裏側にハンドキャリー用の取手が付いています。

ビジュアルプレゼンター EV-402AF / EV-402AF(E)

仕様

	EV-402AF/EV-402AF(E) CODE 9434 CODE 9434-1
撮像素子	41万画素 1/3インチカラーCCD
有効画素数	水平 768/垂直 494
解像度	水平470TV本/垂直350TV本
S/N	48dB以上
撮影レンズ	F1.9~2.6 f=5.8~70mm(光学12倍ズーム)
撮影領域	最大横340mm×縦252mm 最小横16mm×縦12mm
フォーカス	AF/電動
ズーム	デジタルズーム24倍(光学12倍ズームから電子ズーム2倍に自動で切り換わる連続ズーム方式)倍速機能付
アイリス	自動(レベル調節可能)
映像出力	コンポジットビデオ×2 (BNC/RCA) Sビデオ×1
同期方式	内部
ホワイトバランス	自動
ネガ/ポジ反転	有り
カラー/白黒切替	有り
電子画像拡大	有り
画像スクロール	有り
外部制御	RS-232C
ワイヤレスリモコン	有り
照明装置	資料照明 9W×2
外形寸法	幅500mm、奥行き612mm、高さ99mm(収納時) 幅706mm、奥行き403mm、高さ575mm(セットアップ時)
フラットステージ	有り
消費電力	45W
質量(本体)	約6kg

※EV-402AF(E)は、5型TFT液晶カラーモニター/LCDモニターアタッチメントなし

■外観図

単位:mm

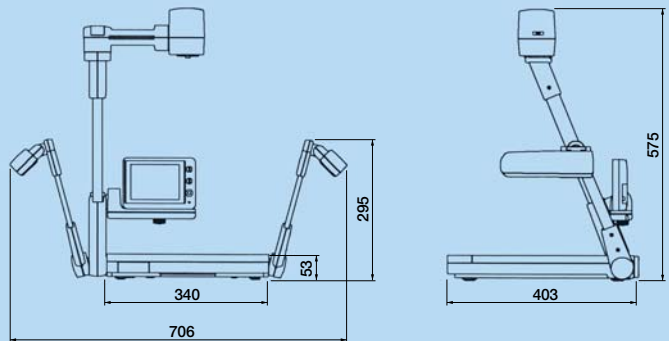

■5型TFT液晶カラーモニター(LM-5011N)外観図

単位:mm

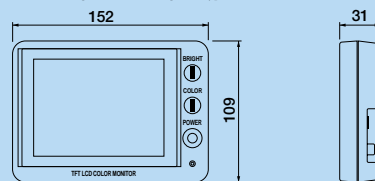

【資料提示装置】ビジュアルプレゼンター EV-602AF ¥283,500(本体価格¥270,000)

CODE 9440

最大36倍の無段階ズーム搭載 A3版相当資料をカバーし、操作性もアップ。

●簡単シンプル操作

フロントパネルには照明、ズーム、オートフォーカスのボタンだけ、他のボタンは引出し式の操作パネルに収納しました。

●最大A3版相当資料をカバー

ほぼA3サイズの資料を映像化することができます。また、フラット設計のステージで大きな資料も移動がスムーズに行えます。

●高性能オートフォーカス光学18倍ズームレンズ

小さな文字も鮮明に拡大、デジタル2倍との併用で最大36倍の高倍率は微小な資料もくっきり捉えます。

●電子画像拡大、画像スクロールなど、マウス操作でも可能

●3波長蛍光管を採用した資料照明

今まで再生しづらかった光の3原色のうち R(赤)が一層鮮やかになりました。

●2系統のAVスイッチャー

外部入力2系統を装備。コンポジットのDVDやVTRとは切換えスイッチ一つのワンアクション。

●ワイヤレスリモコン・外部制御接続端子(RS-232C)標準装備

●吊り手付

本体は折りたたんでコンパクトになり、持ち運びに便利な吊り手付です。操作性が増します。

感動の迫力
36X ZOOM



株式会社 エルモ社 本社・工場は
国際的な品質マネジメントシステム
(ISO 9001:2000)と環境マネジ
メントシステム(ISO 14001)の
認証を取得しています。



注意

●正しく安全にお使いいただくために、ご使用前に必ず「取扱説明書」をよくお読みください。

水、湿気、湯気、ほこり、油煙等の多い場所や熱源の近くに置いたりしないでください。火災、感電、故障などの原因となることがあります。



- エルモ社は(財)教育設備助成会の協力会社ですからエルモ製品は、すべてベルマークでお求めいただけます。
- 仕様及び価格は予告なく変更することがありますのでご了承ください。
- 本カタログの画面はハメコ合成です。
- ビジュアルプレゼンターは、株式会社エルモ社の登録商標です。
- Visual Presenter

エルモホームページ
<http://www.elmo.co.jp>

Security & Communication
ELMO
SINCE 1921

EIMO 株式会社 エルモ社

本社 〒467-8567 名古屋市瑞穂区明前町6番14号 ☎(052)811-5131

東京支店 〒108-0073 東京都港区三田3丁目7番16号 ☎(03)3453-6471

名古屋支店 〒467-8567 名古屋市瑞穂区明前町6番14号 ☎(052)824-1571

大阪支店 〒540-0039 大阪府中央区東高麗橋2番4号 ☎(06)6942-3221

九州支店 〒812-0039 福岡市博多区冷泉町2番8号朝日プラザ2階 ☎(092)281-4131

北海道営業所 〒060-0004 札幌市中央区北4条西15丁目1番40号 ☎(011)631-8636

仙台営業所 〒980-0021 仙台市青葉区中央4丁目10番14号エントセービル2階 ☎(022)266-3255

広島営業所 〒730-0041 広島市中区小町5番8号ドルチェ2階 ☎(082)248-4800



地球上に優しい大豆インクと再生紙を使用しております。
このSOY INKマークは米国大豆協会承認マークです。

平成16年3月版 No.105 (SA)