

SUV-Cam・シガーソケットチャージャー



取扱説明書

ご使用前に、この取扱説明書をお読みの上、正しくご使用ください。お読みになった後は、大切に保管してください。



安全上のご注意

安全にお使いいただくために必ずお守りください









この「安全上のご注意」は、本機を安全に正しくお使いいただき、あなたや他の人々への危害や財産への損害を未然に防止するために守っていただきたい事項を示しています。ご使用前によく読んで大切に保管してください。次の表示と図記号の意味をよく理解してから本文をお読みください。

	<b>警告</b>	この表示を無視して、誤った取り扱いをすると、人が死亡または重傷を負う可能性が想定される内容を示しています。
	<b>注意</b>	この表示を無視して、誤った取り扱いをすると、人が傷害を負う可能性が想定される内容および物的損害のみの発生が想定される内容を示しています。

● 図記号の意味

-  名称：禁止  
意味：禁止(してはいけないこと)を示すのもで、具体的な禁止内容は近くに文章や絵で示します。
-  名称：強制  
意味：強制(必ずやること)を示すのもで、具体的な禁止内容は近くに文章や絵で示します。

 警告

-  交通安全のために  
本機の接続は、危険ですので必ず運転前に行ってください。またSUV-Camシリーズ・レコーダは、運転の妨げにならない場所へ置いてください。
-  エアバッグシステムの動作の妨げる取付けをしない  
動作を妨げる場所へ取付けるとエアバッグが正常に働かず、けがの原因となります。
-  運転操作や車体可動部を妨げる配置・配線はしない  
本機や本機に接続した機器を、運転の妨げになる場所、車体可動部の妨げになる場所へ配置・配線をする、事故や感電、火災の原因となります。
-  湿気やほこりの多い場所には取付けない  
火災や感電の原因となります。
-  分解や改造をしない  
火災や感電の原因となります。
-  本機をおおった状態で使用しない  
熱がこもり、変形や火災の原因になることがあります。
-  異常に高温な場所へ放置しない  
炎天下や夏場の窓を閉め切った自動車内は特に高温となるため、放置すると変形や故障の原因となります。
-  内部に水や異物を入れない  
火災や感電の原因となります。
-  本機はSUV-Camシリーズ以外では使わない  
火災や感電の原因となります。

 注意

-  通電中の製品に長時間ふれない  
低温やけどの原因になることがあります。

使用上のご注意

- ・使用後は必ずシガーソケットから抜いてください。
- ・シガーソケットから抜くときは、本機を持って抜いてください。
- ・本機の接点部に金属が触れると、ショートすることがあります。
- ・本機をシガーソケットに取付けたまま、車のエンジンをかけたり止めたりしないでください。SUV-Camシリーズ・レコーダのメモリーデータが破損・消失する場合があります。
- ・大型トラック等(DC24V)やシガーソケット形状が異なる輸入車、プラスアース車では使用できません。

本機の特徴

- ・車のシガーソケットから、SUV-Camシリーズ・レコーダへ電源供給が可能。
- ・移動中の充電や車内使用での電源供給で、SUV-Camシリーズをフルに活用できます。
- ※充電時はSUV-Camシリーズ・レコーダの電源をOFFしてください。
- ※SUV-Camシリーズ・レコーダへ電源供給しながら使用する場合は、満充電のバッテリーを使用してください。
- ・通電時を知らせるLEDインジケーター付。

使用方法

 本機の接続は車のエンジンをかけた後に行ってください。また本機を接続したままエンジンでエンジンを切らないでください。エンジンを切ったまま使用すると、車のバッテリーを消耗させてしまう場合があります。

- 1.本機をシガーソケットへ差し込む  
LEDインジケーターが光ります。

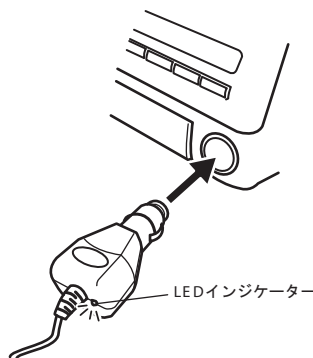

- 2.SUV-Camシリーズ・レコーダのDCジャックカバーを外し、本機のDCジャックを差し込む  
レコーダ左側にある、DCジャックカバーを外す。

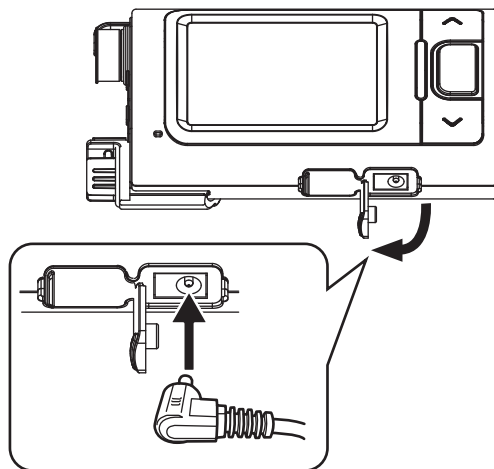

●仕様

- 定格入力電圧：DC12V専用(マイナスアース車専用)
- 定格出力電圧：DC5V
- 定格出力電流：約1A
- 動作温度：-10℃～45℃
- 重量：約60g
- 外形サイズ：86(W)×40(D)×30(H)(本体のみ、コード含まず)
- ケーブル長さ：約1.2m

※本機の外観及び仕様は、改良のため予告なく変更することがありますが、ご了承ください。

株式会社 エルモ社

URL: <http://www.elmo.co.jp>

ELMO は株式会社エルモ社の登録商標です。  
その他本書に記載されている会社名、製品名は各社の商標、または登録商標です。